

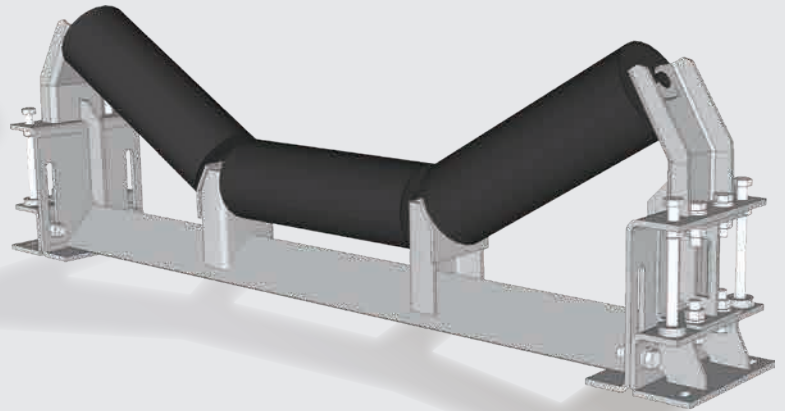

手順動画は
コチラ！

狭いピッチでも 簡単・安全に ローラ交換



ジャッキダウン式キャリアアイドラ

Point 1 スタンドを降下させ、ローラの交換が可能

スタンドを降下できるため、乗継部などのローラピッチの狭い場所でも安全にローラを交換することができます。

● 導入事例



スタンド降下前



スタンド降下後

設置箇所

BW 1050mm

乗継部シュート下

キャリアピッチ 250mm

ジャッキダウンによりベルトとの間に
ローラ外径以上の隙間を確保

Point 2

ベルトを持ち上げずに交換可能 安全・作業時間短縮

従来のローラ交換では、ベルトを持ち上げるなど困難で危険な作業を伴いますが、短時間で安全にローラを交換することができます。

Point 3

破損したローラをすぐ交換でき、 ベルトが長寿命化

交換作業の煩雑さから、破損したローラをそのまま放置するとベルトの早期損傷に繋がります。当製品は、短時間で簡単にローラ交換ができ、ベルトの長寿命化に貢献します。

ローラ交換手順詳細 (スタンドの左右両側で同時に同じ作業をします。)

1 側面の2か所のボルトをゆるめる。

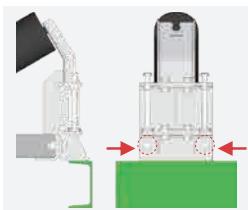

2 コの字ブラケット固定ボルトを取り外す。

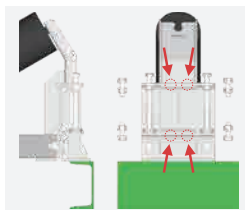

3 ジャッキボルトを締めてコの字ブラケットを取り外す。

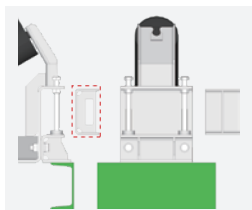

4 ジャッキボルトをゆるめてスタンドを降下させる。

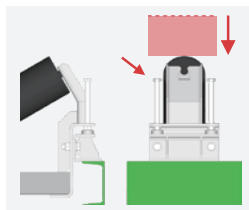

5 ローラを交換する。

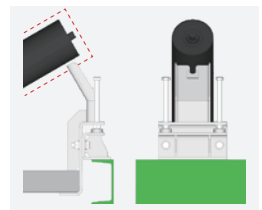

※ ローラの交換が終わったら逆順でボルトを全て締めます。

※ 使用中にジャッキボルトで荷重を受けることはありません。

【外形図】

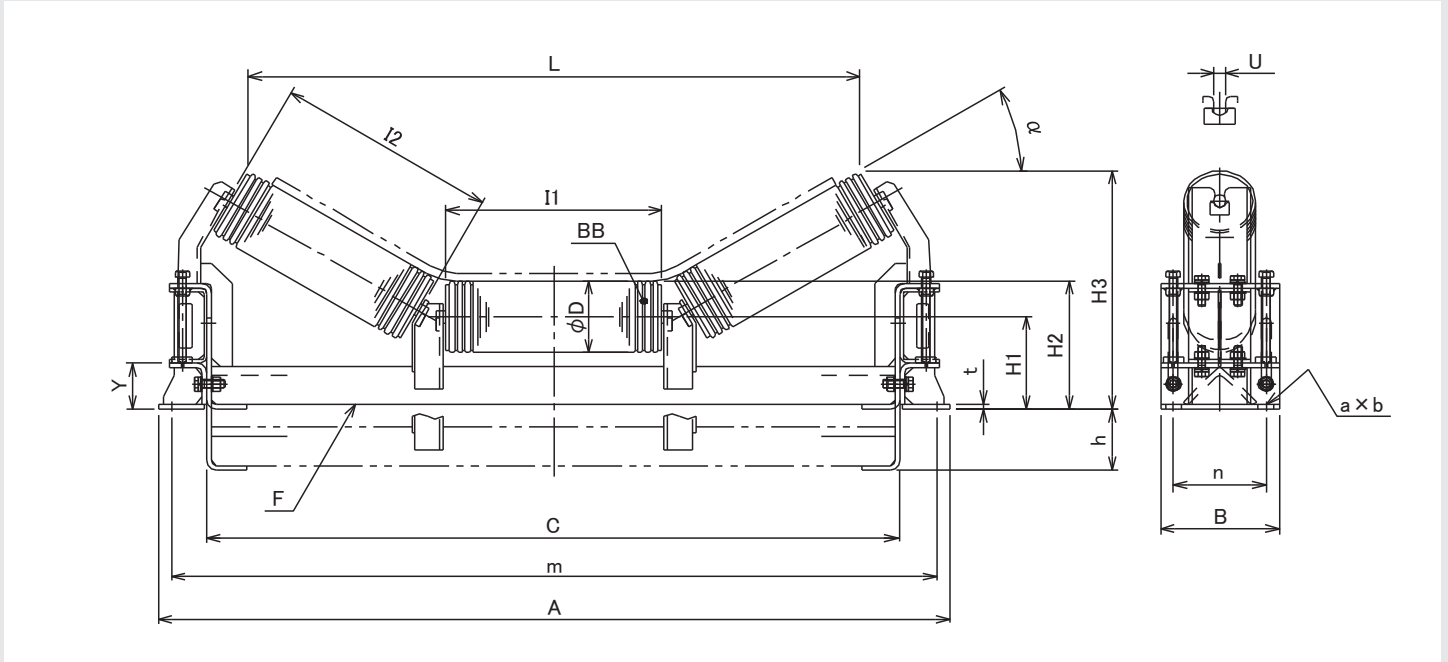

【共通寸法】

BW	型式	H1	H2	m	A	n	B	D	I1	I2	U	t	a × b	F	BB
400	JKCJ-3**-40-M	125	175	640	690	140	190	100	145	153	14.5	6	15 × 25	L65 × 65 × 6	6204ZZ
450	JKCJ-3**-45-M	125	175	690	740	140	190	100	165	173	14.5	6	15 × 25	L65 × 65 × 6	6204ZZ
500	JKCJ-3**-50-M	125	175	740	790	140	190	100	180	188	14.5	6	15 × 25	L65 × 65 × 6	6204ZZ
600	JKCJ-3**-60-M	140	190	840	890	150	200	100	210	218	14.5	6	15 × 25	L65 × 65 × 6	6204ZZ
750	JKCJ-3**-75-M	150	208	1040	1090	160	210	115	265	273	14.5	6	15 × 25	L75 × 75 × 6	6204ZZ
900	JKCJ-3**-90-M	150	208	1190	1240	160	210	115	315	323	14.5	6	15 × 25	L75 × 75 × 12	6204ZZ
1050	JKCJ-3**-105-M	180	250	1340	1390	180	230	140	370	380	18.5	9	15 × 25	L90 × 90 × 7	6205ZZ
1200	JKCJ-3**-120-M	180	250	1490	1540	180	230	140	420	430	18.5	9	15 × 25	L100 × 100 × 10	6205ZZ
1400	JKCJ-3**-140-M	250	333	1730	1795	280	340	166	500	510	22.5	9	19 × 32	L130 × 130 × 9	6206ZZ
1600	JKCJ-3**-160-M	250	333	1930	1995	280	340	166	580	590	22.5	9	19 × 32	L130 × 130 × 12	6206ZZ
1800	JKCJ-3**-180-M	280	363	2220	2285	330	390	166	650	660	25.5	9	19 × 32	L130 × 130 × 12	6207ZZ
2000	JKCJ-3**-200-M	280	363	2420	2485	330	390	166	730	740	25.5	9	19 × 32	L150 × 150 × 12	6207ZZ

BW	型式	$\alpha = 20^\circ$			$\alpha = 30^\circ$			$\alpha = 45^\circ$			重量 (kg)			C	Y
		H3	L	h	H3	L	h	H3	L	h	$\alpha = 20^\circ$	$\alpha = 30^\circ$	$\alpha = 45^\circ$		
400	JKCJ-3**-40-M	228	457	90	250	417	90	280	389	110	21.1	21.4	22.4	549	60
450	JKCJ-3**-45-M	235	515	90	260	472	90	290	437	110	22.0	22.3	23.5	599	60
500	JKCJ-3**-50-M	240	558	90	268	513	90	305	473	110	23.0	23.4	24.4	649	60
600	JKCJ-3**-60-M	265	644	90	298	595	90	341	546	110	28.3	28.6	30.8	749	60
750	JKCJ-3**-75-M	301	797	110	344	756	110	399	678	130	40.9	41.2	43.8	922	60
900	JKCJ-3**-90-M	318	941	110	369	893	110	434	799	130	47.4	48.3	51.2	1072	60
1050	JKCJ-3**-105-M	381	1114	120	441	1053	120	516	934	150	68.8	71.3	75.6	1198	83
1200	JKCJ-3**-120-M	398	1258	120	466	1189	120	551	1055	150	79.9	82.4	87.2	1348	83
1400	JKCJ-3**-140-M	508	1490	140	589	1414	140	691	1247	170	136.9	141.2	152.1	1518	100
1600	JKCJ-3**-160-M	536	1720	140	629	1632	140	747	1440	170	156.0	160.4	167.9	1718	100
1800	JKCJ-3**-180-M	590	1922	140	694	1823	140	834	1633	170	181.2	185.0	194.7	2008	100
2000	JKCJ-3**-200-M	617	2152	140	734	2042	140	890	1826	170	200.9	204.9	215.5	2208	100

株式会社 JRC

本社 〒550-0011
大阪市西区阿波座2-1-1 大阪本町西第一ビルディング6F

製品やサービスに関する詳しい情報はこちらでご確認いただけます。

● JRC 公式 Web サイト

<https://www.jrcnet.co.jp/>

PC・スマートフォンにて

株式会社 JRC

検索



● 電話・FAXからも、お気軽にお問い合わせください。

TEL: 06-6543-8018 FAX: 06-6543-8681

受付時間 (平日) 9:00 ~ 18:00

- このカタログは、2021年1月現在のものです。諸般の事情により、予告なく内容を変更する場合がございます。
- 掲載の写真やイラストはイメージです。実際の製品とは色などが若干異なる場合がございます。予めご了承ください。
- 製品の在庫・納期・価格等については、お近くの当社営業所もしくは下記の販売代理店様までお問い合わせください。

(取扱代理店)

